

Annexe 1: Croquis relatifs aux notions et aux méthodes de mesure (état au 01.04.2017)

Articles 2 à 6: Constructions

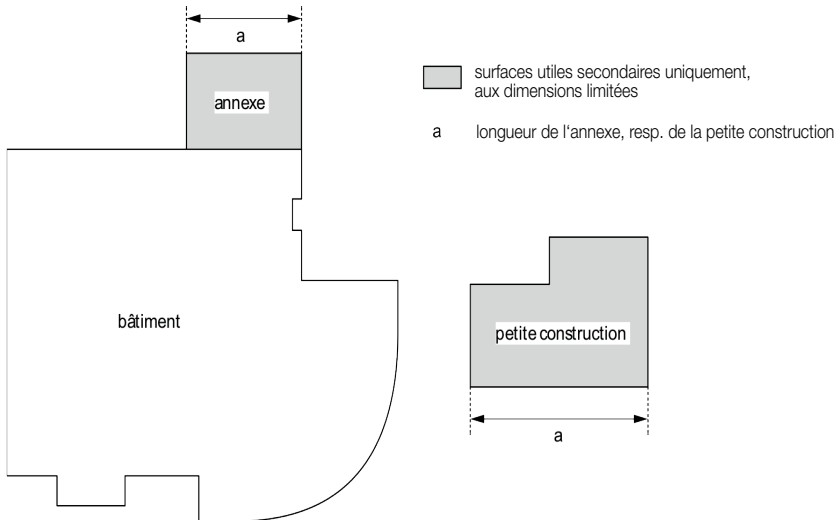

Figures 1.1 et 1.2 Bâtiments, petites constructions et annexes

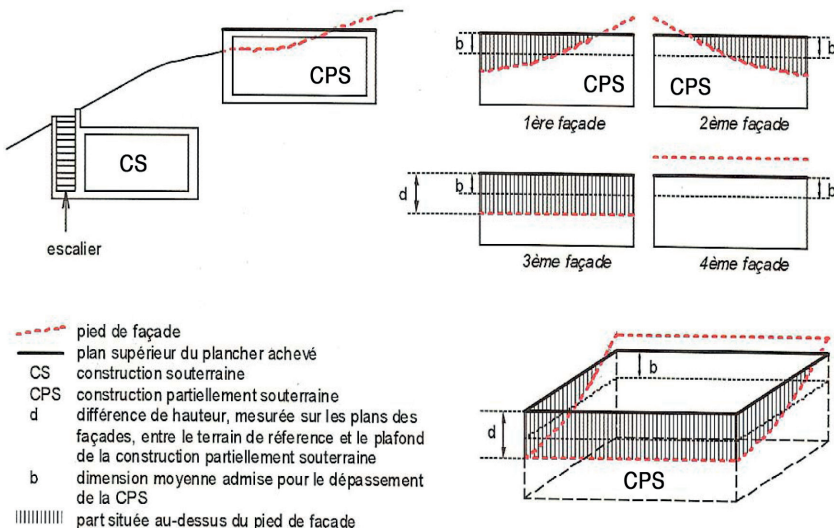

Figures 1.3 et 1.4 Constructions souterraines, constructions en sous-sol

Articles 7 à 11: Éléments de bâtiments

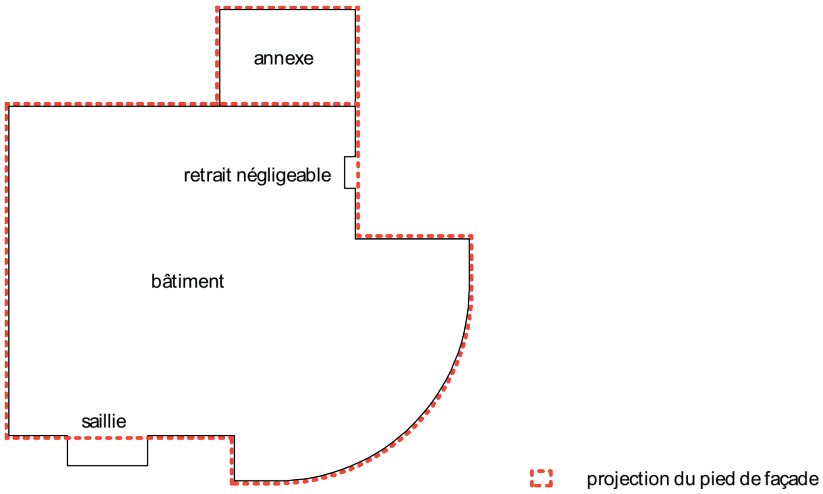

Figure 2.1 Projection du pied de façade

terrain plat: (pied de façade = projection du pied de façade)

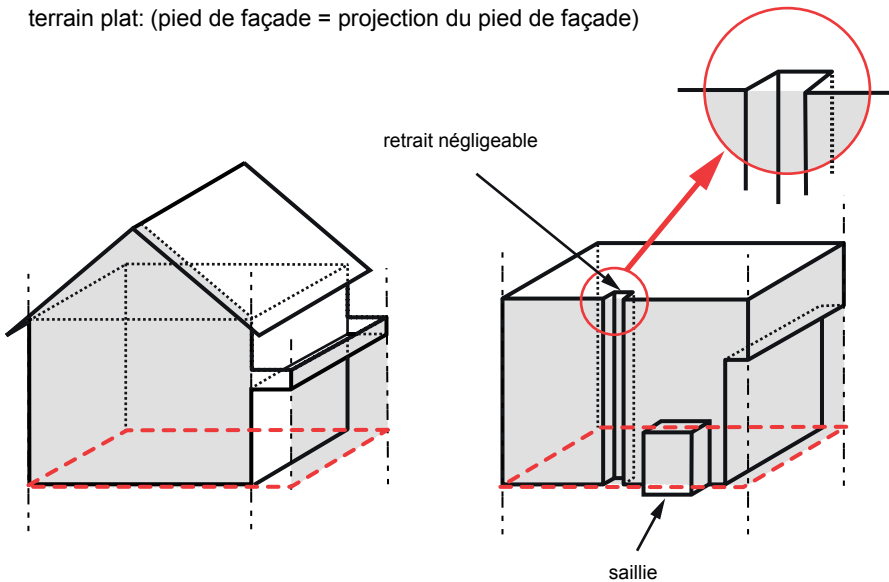

Figure 2.2a Plan de façade et projection du pied de façade (sur terrain plat)

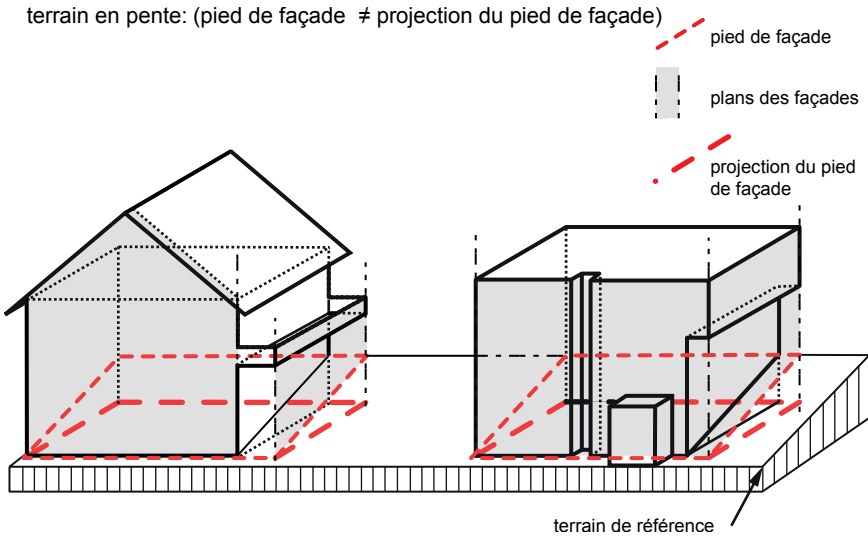

Figure 2.2 b Plans de façades et projection du pied de façade (sur terrain en pente)

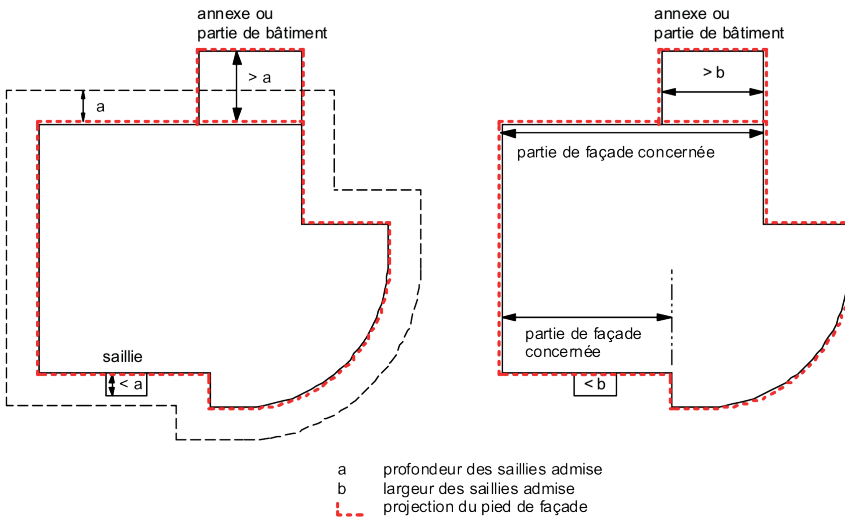

Figure 2.3.a Saillies (coupe)

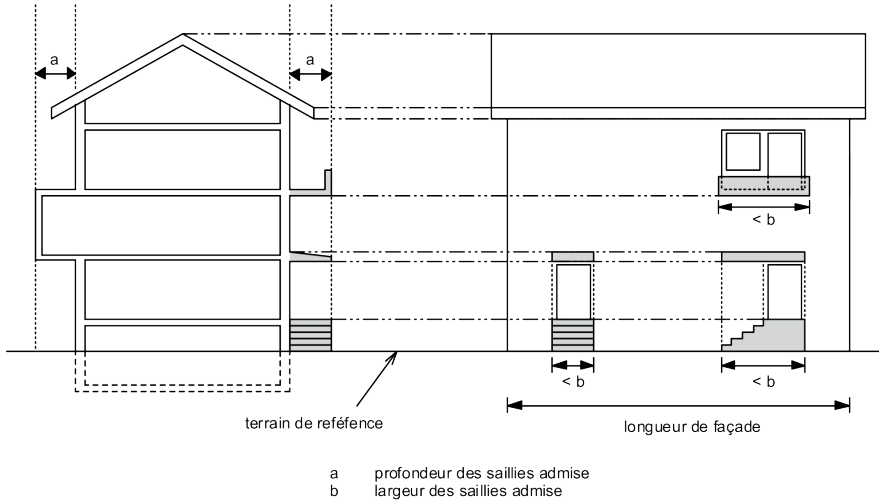

Figure 2.3.b Saillies (façade)

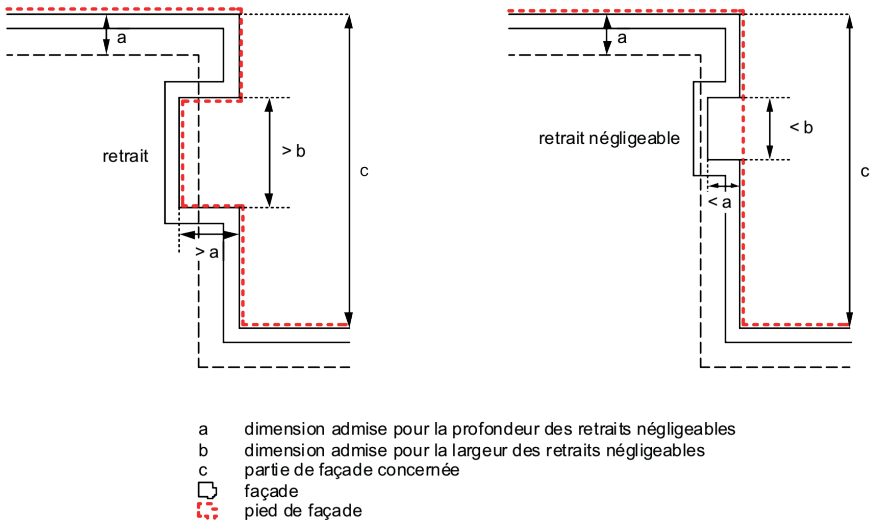
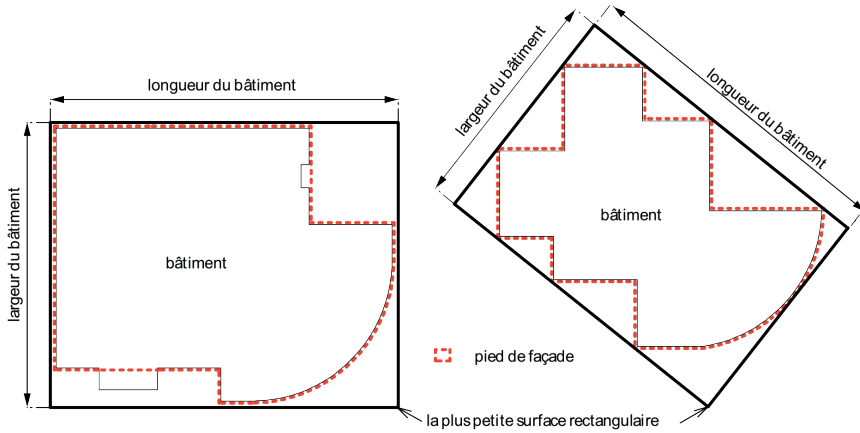

Figure 2.4 Retraits et retraits négligeables

Articles 12 et 13: Longueur et largeur



Figures 3.1 et 3.2 Longueur du bâtiment, largeur du bâtiment

Articles 14 à 17: Hauteur

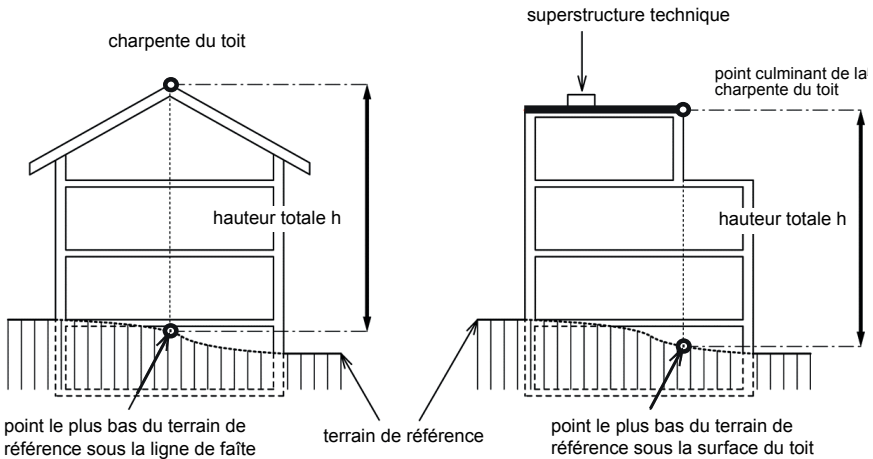

Figure 4.1.a Hauteur totale

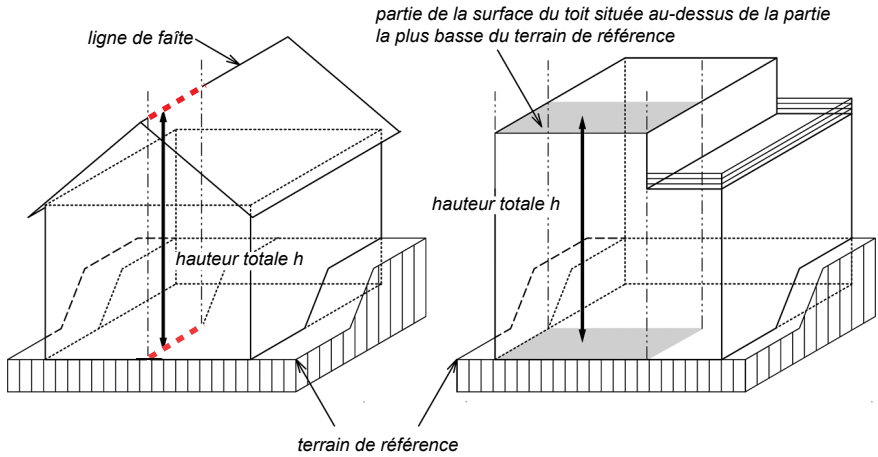

Figure 4.1.b Hauteur totale

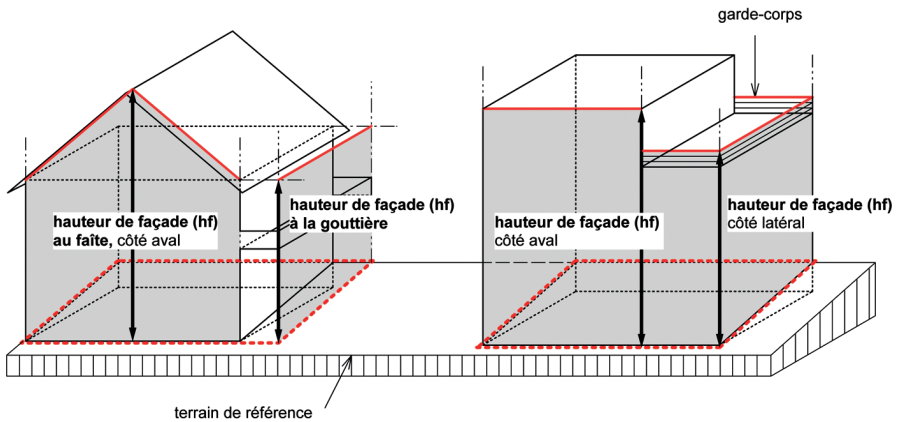

Figure 4.2.a Hauteur de façade

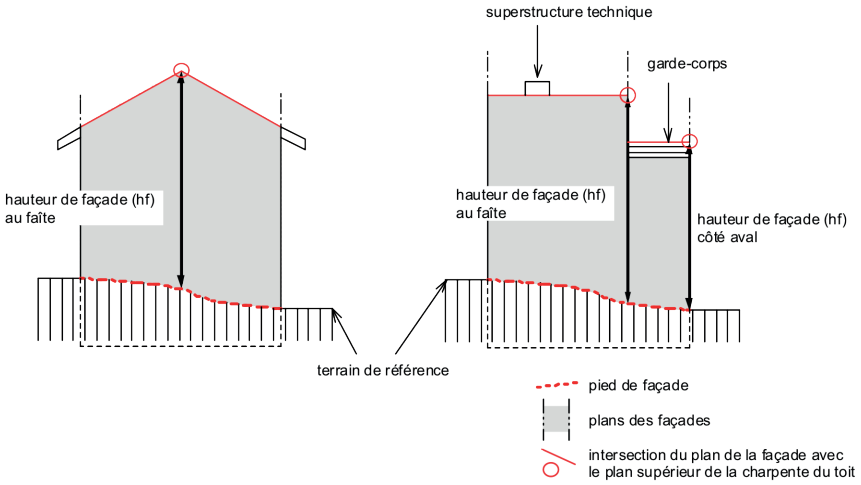

Figure 4.2.b Hauteur de façade

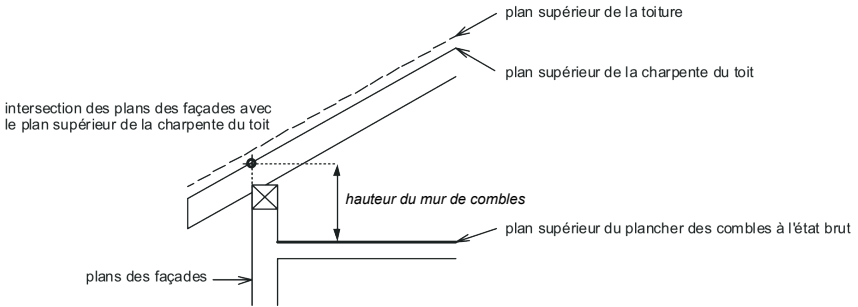

Figure 4.3 Hauteur du mur de combles

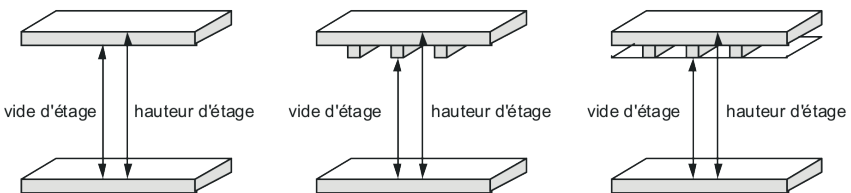

Figure 4.4 Vide d'étage et hauteur d'étage

Articles 18 à 21: Niveaux

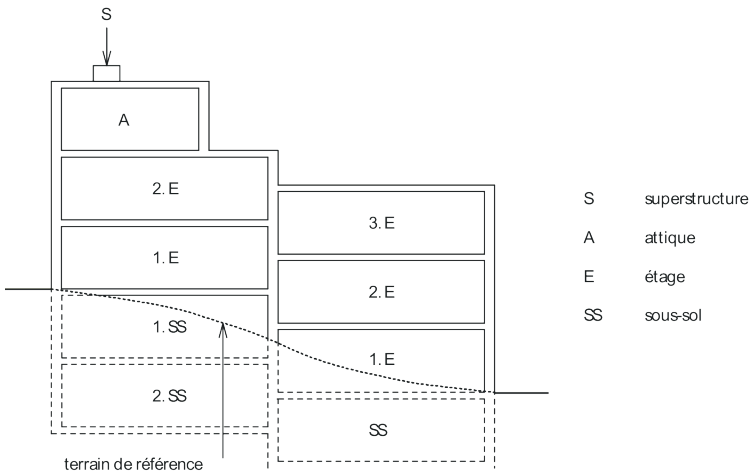
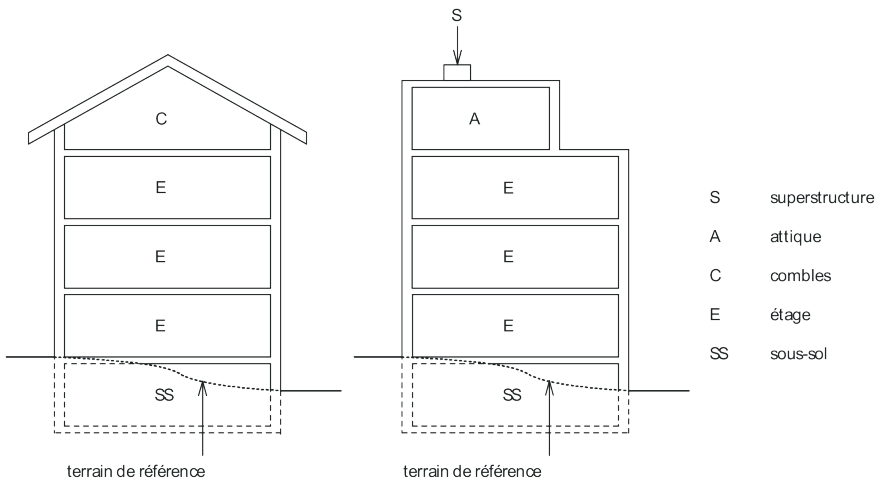

Figure 5.1 Etages et nombre d'étages

- - - pied de façade
- SS sous-sol
- CS construction souterraine
- a dimension admise pour saillies du plan de façade
- b dimension moyenne admise pour le dépassement de la construction partiellement souterraine
- c dimension admise pour les sous-sols
- part des étages au-dessus du pied de façade

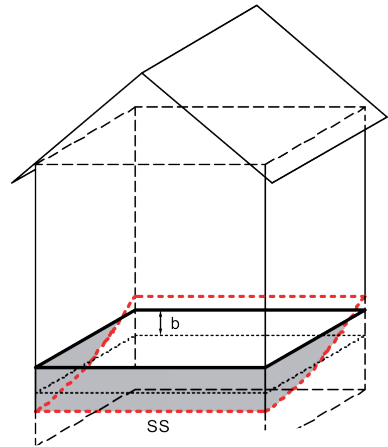
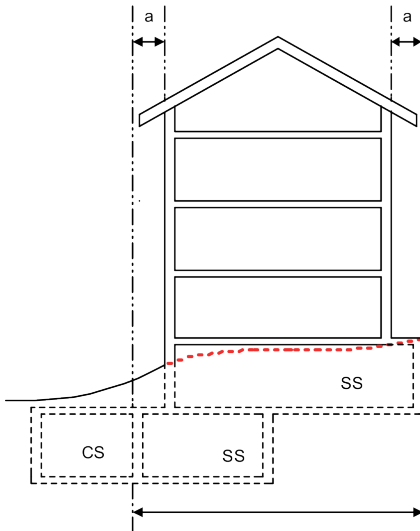
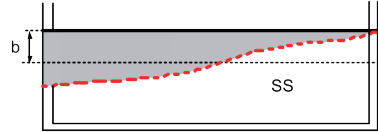

Figure 5.2 Sous-sols

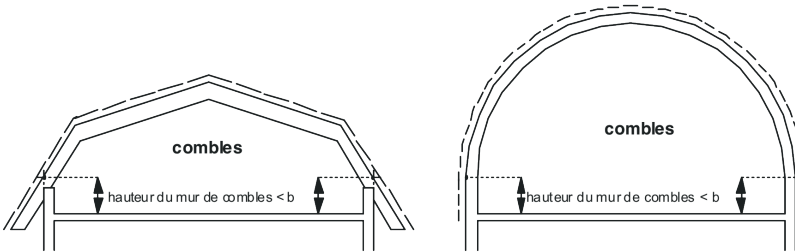
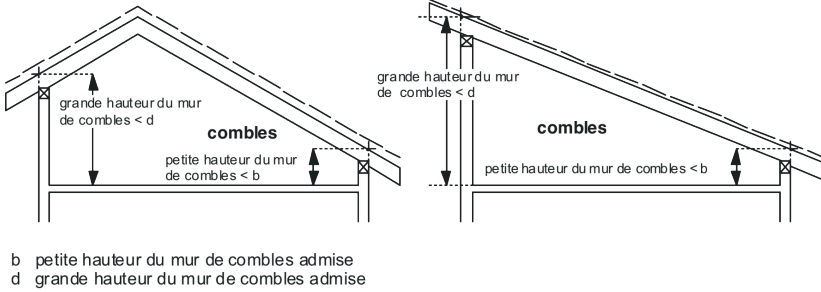
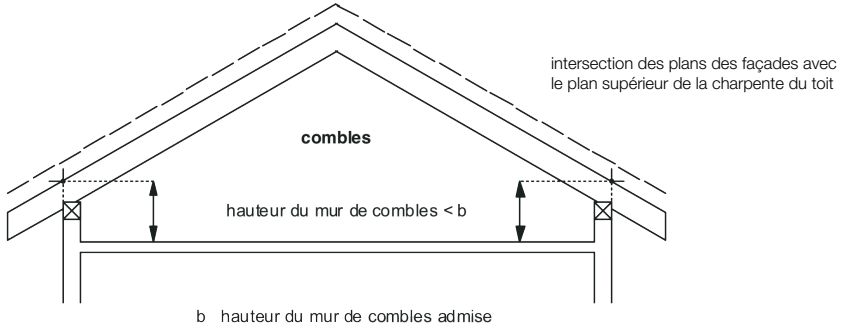
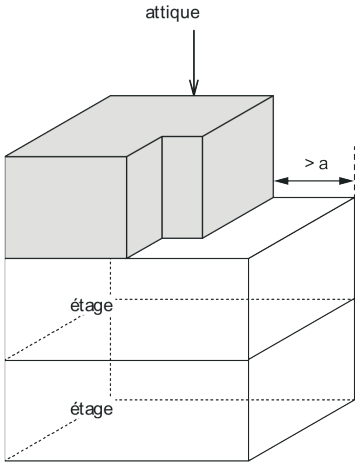

Figure 5.3 Combles



a retrait minimal de l'attique par rapport à la façade de l'étage entier situé au-dessous

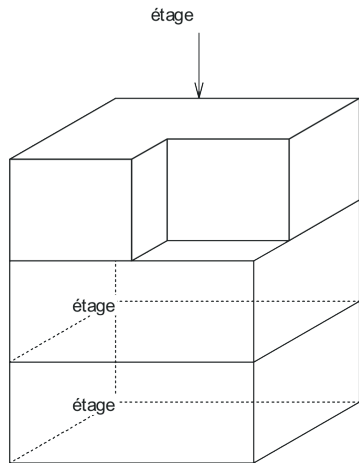
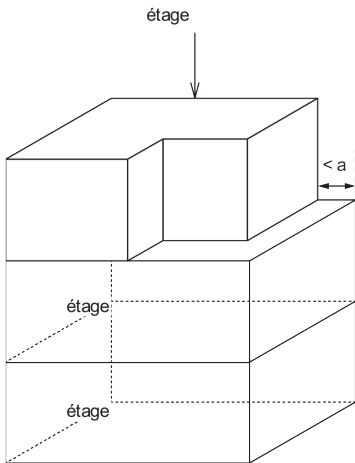
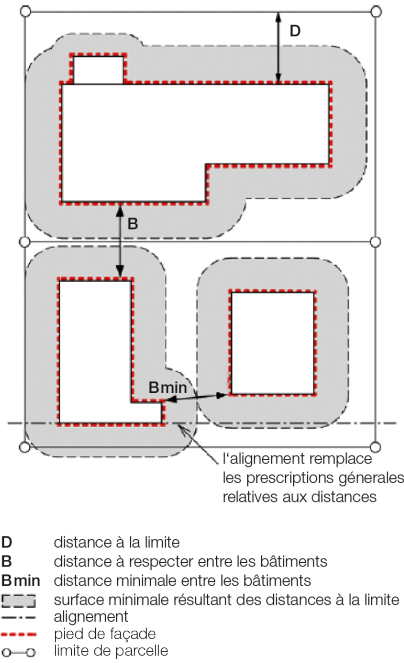
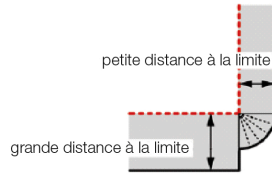

Figure 5.4 Attiques

Articles 22 à 25: Distances



petite et grande distance à la limite



— surface minimale résultant des distances à la limite
 - - - pied de façade

majorations des distances en fonction de la longueur ou largeur

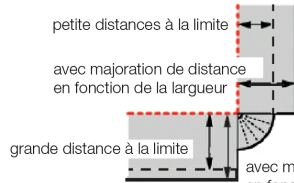

— surface minimale résultant des distances à la limite
 - - - pied de façade

Figures 6.1 à 6.3 Distances

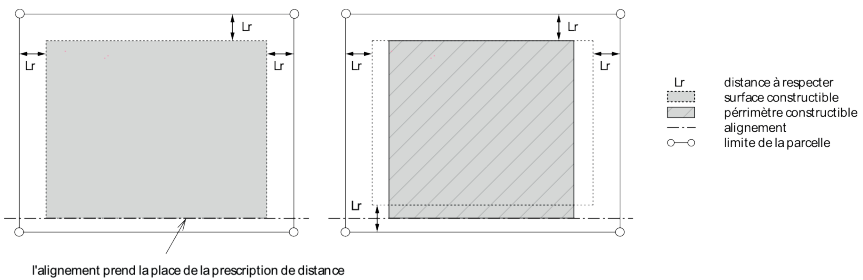
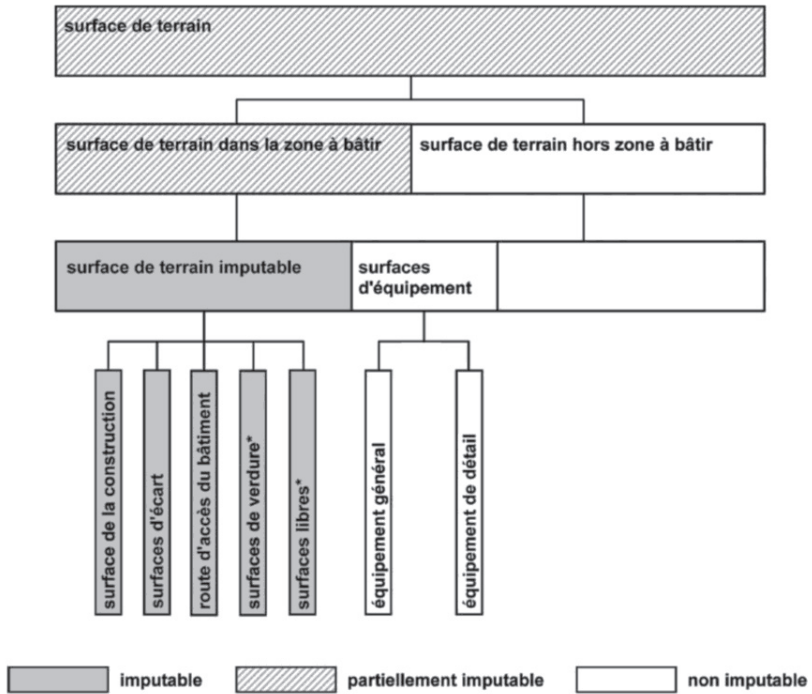

Figure 6.4 Périmètre d'évolution

Articles 27 à 33: Mesures d'utilisation du sol



* Surfaces libres et surfaces de verdure, pour autant qu'elles soient situées dans la zone à bâtir et qu'elles soient dotées de l'indice d'utilisation correspondant.

Figure 7.1 Surface de terrain imputable

plan 1^{er} étage:

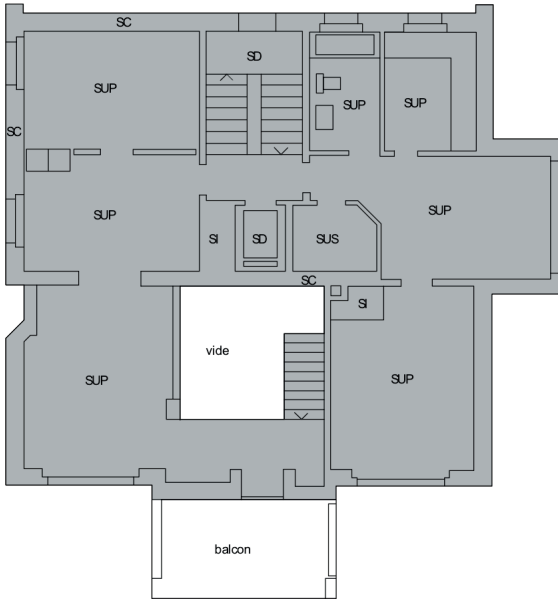

coupe:

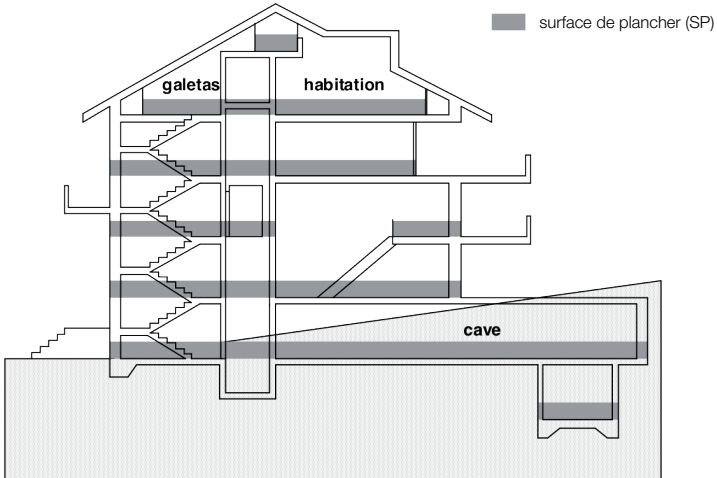

Figure 7.2 Indice brut d'utilisation du sol

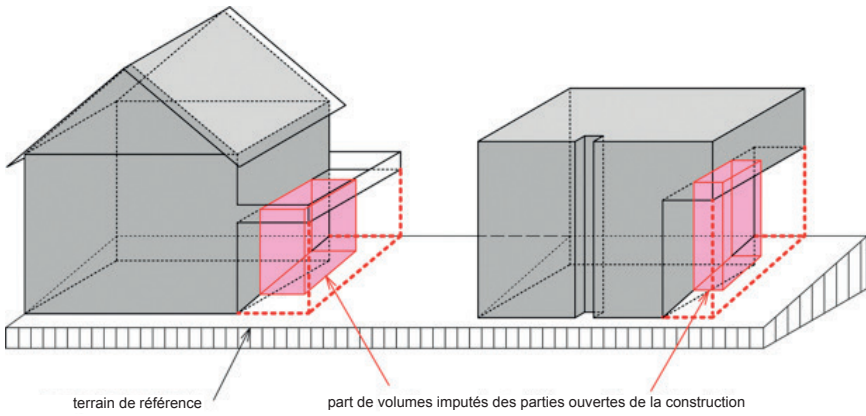

Figure 7.3 Indice de masse

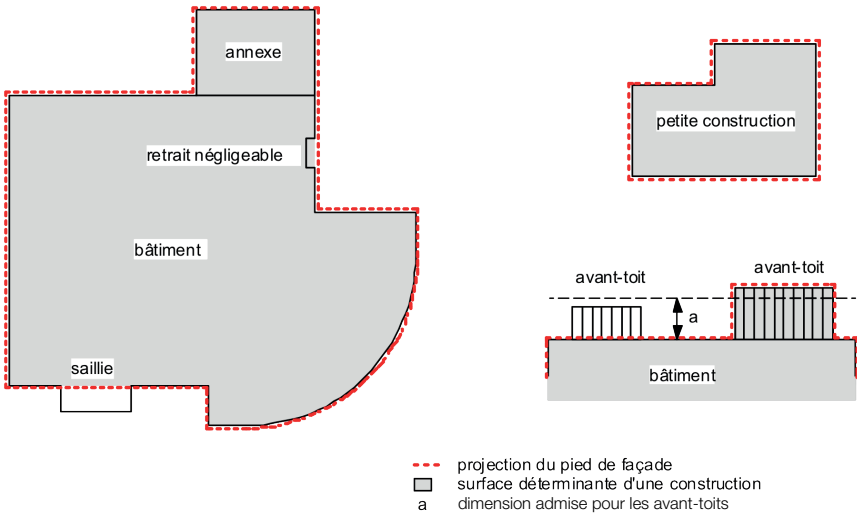

Figure 7.4 Surface déterminante d'une construction